

MODEL SSTX-MV
INSTALLATION AND SERVICE INSTRUCTIONS
FOR MODEL SSTX-MV

MODELO SSTX-MV
INSTRUCCIONES PARA INSTALACIÓN Y SERVICIO
PARA EL MODELO SSTX-MV

MODÈLE SSTX-MV
CONSIGNES POUR L'INSTALLATION ET L'UTILISATION
DU MODÈLE SSTX-MV

Address all communications and shipments to:
Dirija todas la correspondencia y envíos a:
Adressez toutes les communiations et expéditions à:



FEDERAL SIGNAL CORPORATION
Electrical Products Division
2645 Federal Signal Drive
University Park, IL 60466-3195

**INSTALLATION AND SERVICE INSTRUCTIONS
FOR MODEL SSTX-MV
EXPLOSION-PROOF ELECTRONIC SIREN**

 SAFETY MESSAGE TO INSTALLERS

People's lives depend on your safe installation of our products. It is important to follow all instructions shipped with the products. This device is to be installed by a trained electrician who is thoroughly familiar with the National Electric Code and will follow the NEC guidelines as well as local codes.

The selection of the mounting location for the device, its controls and routing of the wiring is to be accomplished under the direction of the Facilities Engineer and the Safety Engineer. In addition, listed below are some other important safety instructions and precautions you should follow:

- Read and understand all instructions before installing or operating this equipment.
- This unit must be installed by a qualified electrician in accordance with all National and local Electrical Codes, under the direction of the authority having jurisdiction.
- Do not connect this unit to the system when power is on.
- All effective warning speakers produce loud sounds, which may cause, in certain situations, permanent hearing loss. You should take appropriate precautions such as wearing hearing protection.
- After installation, test the sound system to ensure proper operation.
- All effective warning speakers produce loud sounds, which may cause, in certain situations, permanent hearing loss. The device should be installed far enough away from potential listeners to limit their exposure while still maintaining its effectiveness. The OSHA Code of Federal Regulations 1910.95 Noise Standard provides guidelines, which may be used regarding permissible noise exposure levels.
- Show these instructions to your Safety Engineer and then file them in a safe place and refer to them when maintaining and/or reinstalling the unit.
- Consult the Authority Having Jurisdiction in your area regarding the proper use and installation of this product.



Failure to follow all safety precautions and instructions may result in property damage, serious injury, or death to you or others.

I. GENERAL.

The Model SSTX-MV is a solid-state signaling device designed for general purpose signaling in hazardous locations. Any one of four distinct signaling tones may be selected for use. This model is suitable for use in areas with high ambient noise levels and can

be installed either indoors or outdoors. An adjustable mounting bracket is provided to allow positioning for desired sound coverage.

II. SPECIFICATIONS.

| | | |
|------------------------------|------------------|---------|
| Operating Voltage / Current: | Voltage | Current |
| | 120VAC, 50/60 Hz | 210mA |
| | 240VAC, 50/60 Hz | 120mA |
| | 24VDC | 600mA |

Weight (approx.): 16 lbs. (7.3 kg)

Size: 16.3" (414mm) long, 17.0" (432mm) high, 13.1" (333mm) wide

Construction: Aluminum enclosure and adjustable steel mounting bracket with a powder coat finish

Sound Output [on axis at 10 feet (3m)]:

- Wail: 108 dB(A)
- Yelp: 108 dB(A)
- Horn: 102 dB(A)
- Temporal Slow Whoop 102 dB(A)

Hazardous Location Rating Class I, Division 1, Groups B, C and D
Class I, Division 2, Groups A, B, C and D
Class II, Division 2, Groups F and G
Class III

Approval Agency Listings: Reference product nameplate

III. INSTALLATION.

A. *Unpacking.*

After unpacking the speaker, examine it carefully for possible damage that may have occurred in transit. If equipment has been damaged, immediately file a claim with the carrier stating the extent of the damage. Carefully check all shipping labels and tags for special instructions before removing or destroying them.

B. *Mounting Arrangements.*

The speaker can be mounted on any relatively flat surface capable of supporting the speaker's weight. Conduit connections can be made to the 1/2" NPT threaded openings at bottom of the housing.



Property damage, serious injury, or death could occur if an accumulation of water, snow, dust, etc. resides in the speaker projector, severely reducing or preventing operation of this device. Mount the unit so speaker projector is pointed horizontally or slightly downward.

1. Remove the two 1/2"-13 hex head bolts, flat washers and lock washers that secure the mounting bracket to the unit. Disconnect the lanyard from the mounting bracket at the cotter ring.

2. Select mounting location.



Property damage, serious injury, or death could occur if any objects are in front of speaker, severely reducing optimum sound distribution. For maximum effectiveness, ensure that the front of the speaker is clear of obstructions.

3. Using the mounting bracket as a template, scribe drill position marks on the mounting surface.



Before drilling holes in any surface, be sure both sides of surface are clear of anything that could be damaged.

4. Drill holes at the previously scribed drill position marks to accommodate 1/2" diameter screws.

5. Secure bracket to mounting surface with 1/2" diameter screws appropriate for the type of mounting surface material.



Property damage, serious injury, or death could occur if the machined sealing surfaces are damaged on this product. To maintain the effectiveness of the explosion-proof enclosure, be careful to avoid damaging the machined sealing surfaces of cover and housing.

6. Reattach unit to its mounting bracket with the two 1/2"-13 hex head bolts, flat washers and lock washers previously removed. Position speaker so as to obtain desired sound coverage then tighten these bolts securely.

7. Reattach the lanyard to the cotter ring and mounting bracket. Check to verify that it is securely attached to both the cover and the mounting bracket. Loosen and remove the threaded cover by turning it counter-clockwise. Allow the cover to hang by the attached lanyard.

8. Route wires through the 1/2" NPT threaded openings into the unit in accordance with National and Local Electrical Codes. Wire size depends upon the operating current and the distance from the power source.

9. Before reinstalling the housing cover, read paragraph C, in section III, Power Connections below and make necessary connections.

C. Power Connections.



To avoid electrical shock, do not connect wires when circuits are energized.

National Electrical Code, as well as local codes, must be followed during installation of this unit. All electrical wiring must be routed through conduit and fit-

tings approved for explosion-proof installations. Connect power to the unit through a user-supplied on-off switch.

▲ CAUTION

Use only 12 to 18 AWG (2.5 – 1.0mm²) wire for power connection. Strip no more than 0.25 inch (6mm) of wire insulation from the ends of the power leads.

1. 120/240VAC Wiring.
 - a. Set the voltage selector switch SW1 to the desired source voltage.
 - b. Connect the AC power leads to the 120/240VAC terminals of the four-position connector plug supplied with the unit.
 - c. Insert the stripped ends of the wire into the connector as far as they can travel. If stranded wire is used, be sure that there are no loose strands outside the connector plug that could touch the adjacent lead.
 - d. Plug the connector into the receptacle provided on the printed circuit board.
 - e. Carefully reinstall housing cover and tighten it until the cover flange makes contact with the housing. Tighten the setscrew on the cover to secure the cover. Verify that the mounting bolts have been securely tightened.
2. 24VDC Wiring.
 - a. Remove the jumper wire from the connector plug.
 - b. Connect the positive source lead to the (+) terminal and the negative source lead to the (-) terminal of the four-position connector plug as shown in figure 2.
 - c. Insert the stripped ends of the wire into the connector as far as they can travel. If stranded wire is used, be sure that there are no loose strands outside the connector plug that could touch the adjacent lead.
 - d. Plug the connector into the receptacle provided on the printed circuit board.
 - e. Carefully reinstall housing cover and tighten it until the cover flange makes contact with the housing. Tighten the setscrew on the cover to secure the cover. Verify that the mounting bolts have been securely tightened.

▲ CAUTION

Do not try to operate the unit by connecting both AC and DC power sources at the same time.



Property damage, serious injury, or death could occur if the housing is not closed properly. To reduce possibility of explosion, housing cover must be kept tight while circuits are energized.

SAFETY MESSAGE TO OPERATORS

Even if your warning system is operating properly, it may not be completely effective. People may not hear or heed your warning signal. You must recognize this fact and ensure that your warning signal achieves its intended effect through proper test/training sequences within your specific application(s).

IV. MAINTENANCE.

SAFETY MESSAGE TO MAINTENANCE PERSONNEL

Failure to follow all safety precautions and instructions may result in property damage, serious injury, or death to you or others.

- Read and understand all instructions before performing maintenance on this unit.
- Do not perform maintenance on this unit when circuits are energized.
- Periodic checks should be made to ensure that effectiveness of this device has not been reduced because speaker has become clogged with a foreign substance or because objects have been placed in front of the speaker.
- Any maintenance to this unit **MUST** be performed by a trained electrician in accordance with NEC guidelines and local codes.
- Never alter this unit in any manner. Safety in hazardous locations may be jeopardized if additional openings or alterations are made to this device.
- The nameplates, which contain cautionary or other information of importance to maintenance personnel, should not be obscured if exterior of device is painted.



– Explosion Hazard –

Do not disconnect while circuit is live or unless the area is known to be free of ignitable concentrations.

Effectiveness of explosion-proof enclosure must be maintained. Use caution to avoid damaging machined surfaces.

V. SERVICE.



– Explosion Hazard –

Substitution of components may impair suitability for Class I, Division 2 and Class 1 Zone 2.

Unauthorized repair/servicing of unit may result in degradation of performance and/or property damage, serious injury, or death to you or others. If a malfunctioning unit is encountered, do not attempt any field repair/retrofit of parts.

Federal Signal will service your equipment or provide technical assistance with any problems that cannot be handled locally.

Any units returned to Federal Signal for service, inspection, or repair must be accompanied by a Return Material Authorization. This R.M.A. can be obtained from the local Distributor or Manufacturer's Representative.

At this time a brief explanation of the service requested or the nature of the malfunction should be given.

Address all communications and shipments to:

Federal Signal Corporation
Electrical Products Division
Service Department
2645 Federal Signal Drive
University Park, IL 60466-3195

**INSTRUCCIONES PARA INSTALACIÓN Y SERVICIO
PARA EL MODELO SSTX-MV
SIRENA ELECTRÓNICA A PRUEBA DE EXPLOSIÓN**

 AVISO DE SEGURIDAD A LOS INSTALADORES

La vida de las personas depende de la instalación segura de nuestros productos. Es importante que usted siga las instrucciones incluidas con los productos. Este dispositivo debe ser instalado por un electricista capacitado que esté completamente familiarizado con el Código Eléctrico Nacional y que siga las pautas del NEC así como los códigos locales.

La elección del lugar de montaje para el dispositivo, los controles y la ruta de cableado deben seguir las instrucciones de los ingenieros de servicios e ingenieros de seguridad. Además, vea a continuación algunas instrucciones y precauciones de seguridad importantes a seguir:

- Lea y comprenda todas las instrucciones antes de instalar u operar este equipo.
- Esta unidad debe ser instalada por un electricista calificado de acuerdo a los Códigos eléctricos nacionales y locales, bajo la supervisión de la autoridad competente.
- No conecte esta unidad al sistema cuando esté encendida.
- Todos los altavoces de advertencia operativos producen sonidos fuertes, que pueden provocar, en algunos casos, pérdida total de la audición. Usted debe tomar las medidas de precaución apropiadas como usar protectores auditivos.
- Después de instalar, verifique que la operación del sistema de sonido sea apropiada.
- Todos los altavoces de advertencia operativos producen sonidos fuertes, lo que pueden provocar, en algunos casos, pérdida total de la audición. Este dispositivo debe ser instalado a una distancia razonable de posibles oyentes para limitar su exposición a la vez que se mantiene su efectividad. El Código de regulaciones federales OSHA 1910.95 sobre normas para regulación del ruido proporciona pautas, que se deben aplicar de acuerdo a los niveles permitidos de exposición al ruido.
- Proporcione estas instrucciones al Ingeniero de seguridad y luego guárdelas en un lugar seguro para consultarlas al dar mantenimiento y/o instalar nuevamente la unidad.
- Consulte con el Organismo que tenga jurisdicción en su área respecto al uso e instalación apropiada de este producto.

 ADVERTENCIA

No cumplir las precauciones e instrucciones de seguridad puede ocasionar daños a la propiedad, lesiones graves o incluso la muerte a usted u otras personas.

I. GENERAL.

El modelo SSTX-MV es un dispositivo para señalización de estado sólido diseñado con fines de señalización general en áreas peligrosas. Usted puede seleccionar cualquiera de los cuatro distintos tonos de señalización para su uso. Este modelo es apropiado para el uso en áreas con alto nivel de ruido ambiental y puede instalarse en interiores y exteriores. Incluye un soporte de montaje regulable que permite ubicarlo para lograr el alcance de sonido deseado.

II. ESPECIFICACIONES.

| | |
|----------------------------------|------------------------|
| Voltaje de operación/ corriente: | voltaje corriente |
| | 120VCA, 50/60 Hz 210mA |
| | 120VCA, 50/60 Hz 120mA |
| | 24VCD 600mA |

Peso (aprox.): 16 lbs. (7.3 kg)

Tamaño: largo: 16.3" (414mm), altura: 17.0" (432mm), ancho: 13.1" (333mm)

Estructura: carcasa de aluminio y soporte de montaje regulable de acero con un acabado de pintura en polvo

Nivel acústico [en el eje a 10 pies (3m)]:

- Sonido wail: 108 dB(A)
- Sonido yelp: 108 dB(A)
- Sonido horn: 102 dB(A)
- Señal de emergencia 102 dB(A)

| | |
|-----------------------------------|---|
| Clasificación de áreas peligrosas | Clase I, División 1, Grupos B, C y D |
| | Clase I, División 2, Grupos A, B, C y D |
| | Clase II, División 2, Grupos F y G |
| | Clase III |

Lista de organismos autorizados: Consulte la placa de identificación del producto

III. INSTALACIÓN.

A. *Desempaque.*

Luego de desempacar el altavoz, revíselo cuidadosamente para ver si hay posibles daños ocurridos durante el transporte. Si el equipo está dañado, reclame inmediatamente al transportista estableciendo la magnitud del daño. Revise cuidadosamente si hay instrucciones especiales en las etiquetas y rótulos de embarque antes de retirarlos o eliminarlas.

B. *Secuencia de montaje.*

El altavoz puede montarse en cualquier superficie relativamente plana que pueda soportar el peso del altavoz. Las conexiones de los conductos pueden hacerse en las aberturas con rosca de 1/2" NPT en la parte inferior de la caja.

▲ ADVERTENCIA

Pueden ocurrir daños a la propiedad, lesiones graves, o incluso la muerte por la acumulación de agua, nieve, polvo, etc. en el proyector del altavoz, reduciendo seriamente o evitando la operación del dispositivo. Instale la unidad de manera que el proyector del altavoz quede horizontalmente o ligeramente hacia abajo.

1. Retire los dos tornillos de cabeza hexagonal de 1/2"-13, las arandelas planas y de seguridad para asegurar el soporte de montaje a la unidad. Desconecte el acollador del soporte de montaje en el anillo de pasador
2. Seleccione el lugar de montaje.

▲ ADVERTENCIA

Pueden ocurrir daños a la propiedad, lesiones graves, o muerte si cualquier objeto se encuentra frente al altavoz, reduciendo seriamente o evitando la operación del dispositivo. Para mayor eficacia, asegúrese que no haya ninguna obstrucción en el frente del altavoz.

3. Usando el soporte de montaje como plantilla, marque la ubicación de los agujeros en la superficie de montaje.

▲ PRECAUCION

Antes de hacer los agujeros en cualquier superficie, asegúrese que ambos lados de la superficie estén libres de cualquier cosa que se pueda dañar.

4. Taladre los agujeros en las marcas de ubicación trazadas previamente para acomodar los tornillos de 1/2" de diámetro.
5. Asegure el soporte en la superficie de montaje con tornillos de 1/2" de diámetro adecuados para el tipo del material de la superficie de montaje.

▲ ADVERTENCIA

Puede ocurrir daño a la propiedad, lesiones graves o incluso la muerte si el revestimiento de la superficie mecanizada está dañado en este producto. Para conservar la efectividad de la carcasa a prueba de explosión, tenga cuidado para evitar daños en el revestimiento de la superficie mecanizada de la tapa y de la caja.

6. Vuelva a asegurar la unidad a su soporte de montaje con los tornillos de cabeza hexagonal de 1/2"-13, las arandelas planas y las arandelas de seguridad retirados previamente. Coloque el altavoz de manera que se pueda obtener el rango de sonido deseado y luego ajuste estos tornillos firmemente.
7. Asegure nuevamente el acollador al anillo de pasador y al soporte de montaje. Verifique si se encuentra firmemente asegurado a la cubierta y al soporte de montaje. Afloje y retire la cubierta enroscada girándola hacia la izquierda. Permita que la cubierta cuelgue del acollador asegurado.

8. Pase los cables a través de las aberturas roscadas de 1/2" NPT en la unidad de acuerdo a los Códigos eléctricos nacionales y locales. El tamaño del cableado depende del voltaje de operación y la distancia desde la fuente de alimentación.

9. Antes de instalar nuevamente la cubierta de la carcasa, lea el párrafo C, sección III, Conexiones de alimentación a continuación y realice las conexiones necesarias.

C. *Conexiones de alimentación*

PELIGRO

Para evitar el choque eléctrico, no conecte los cables cuando los circuitos estén energizados.

Al instalar esta unidad debe cumplir el Código Eléctrico Nacional así como los códigos locales. Todo el cableado eléctrico debe pasar a través de los conductos y adaptadores aprobados para las instalaciones a prueba de explosiones. Conecte la energía a la unidad por medio de un interruptor de encendido-apagado suministrado por el usuario.

PRECAUCION

Use solamente cables de 12 a 18 AWG (CAE - 2.5 – 1.0mm²) para las conexiones de alimentación. Pele no más de 0.25 pulg. (6mm) del aislamiento del alambre en los extremos del conductor de alimentación.

1. Cableado de 120/240VCA.

a. Ajuste el interruptor selector de voltaje SW1 al voltaje de la fuente deseado.

b. Conecte los cables de alimentación de CA a los terminales 120/240VCA del conector de cuatro posiciones suministrado con la unidad.

c. Introduzca los extremos pelados del alambre en el conector tanto como le sea posible. Si usa cable trenzado, asegúrese que no haya hebras sueltas por afuera del conector que puedan tocar el cable adyacente.

d. Enchufe el conector en el receptáculo proporcionado en el panel de circuito impreso.

e. Instale nuevamente con cuidado la cubierta de la carcasa y ajuste hasta que la brida de la cubierta toque la carcasa. Ajuste el tornillo de fijación en la cubierta para asegurarla. Verifique que los pernos de montaje estén ajustados de forma segura.

2. Cableado de 24VCC.

a. Retire el alambre de puente del conector.

b. Conecte el cable de fuente positiva al terminal positivo (+) y el cable de fuente negativa a la terminal negativa (-) del conector de cuatro posiciones como se muestra en la figura 2.

c. Introduzca los extremos pelados del alambre en el conector tanto como le sea posible. Si usa cable trenzado, asegúrese que no haya hebras sueltas por afuera del conector que puedan tocar el cable adyacente.

d. Enchufe el conector en el receptáculo proporcionado en el panel de circuito impreso.

e. Instale nuevamente con cuidado la cubierta de la carcasa y ajuste hasta que la brida de la cubierta toque la carcasa. Ajuste el tornillo de fijación en la cubierta para asegurarla. Verifique que los pernos de montaje estén ajustados de forma segura.

PRECAUCION

No trate de operar la unidad conectando las fuentes de energía CA y CD a la vez.

ADVERTENCIA

Si no cierra la carcasa de forma apropiada, puede ocasionar daños a la propiedad, lesiones graves o incluso la muerte. Para evitar una posible explosión, la cubierta de la carcasa debe mantenerse fija cuando los circuitos estén energizados.

AVISO DE SEGURIDAD A LOS OPERADORES

Aún cuando el sistema de advertencia funcione correctamente, puede no ser totalmente efectivo. Es posible que las personas no escuchen ni presten atención a la señal de advertencia. Usted debe conocer este hecho y asegurarse de que la señal de advertencia sea efectiva por medio de secuencias de prueba/práctica apropiadas para sus aplicación(es) específica(s).

IV. MANTENIMIENTO.

AVISO DE SEGURIDAD AL PERSONAL DE MANTENIMIENTO

No cumplir las precauciones e instrucciones de seguridad puede ocasionar daños a la propiedad, lesiones severas o muerte a usted u otras personas.

- Lea y comprenda todas las instrucciones antes de realizar el mantenimiento de esta unidad.
- No realice el mantenimiento de esta unidad cuando los circuitos estén energizados.
- Realice inspecciones periódicamente para asegurarse que la efectividad del dispositivo no haya disminuido por la obstrucción del altavoz causado por una sustancia extraña o por la colocación de los objetos frente al altavoz.
- Cualquier mantenimiento a esta unidad DEBE ser realizado por un electricista calificado siguiendo las pautas de NEC y códigos locales.

- Jamás modifique esta unidad de cualquier manera. La seguridad en áreas peligrosas puede estar en riesgo si se hacen aberturas adicionales o alteraciones a este dispositivo.
- Las placas de identificación, que contienen precauciones u otra información importante para el personal de mantenimiento, no deben quedar ocultas al pintar la parte externa del dispositivo.



– Peligro de explosión –

No desconecte mientras que el circuito se encuentre activo o a menos que sepa que el área está libre de concentraciones inflamables.

Mantenga la efectividad de la carcasa a prueba de explosión. Tenga cuidado para evitar dañar las superficies mecanizadas.

V. SERVICIO.



– Peligro de explosión –

El reemplazo de los componentes puede dañar la capacidad de la Clase I, División 2 y la Clase 1, Zona 2.

La reparación o servicio de la unidad, sin autorización, puede provocar el deterioro del rendimiento y/o daños a la propiedad, lesiones graves, o incluso la muerte a usted u otras personas. Si existe un funcionamiento defectuoso en la unidad, no intente reparar/modificar las partes.

Federal Signal dará servicio a su equipo o le proporcionará asistencia técnica con los problemas que no puedan solucionarse localmente.

Las unidades devueltas a Federal Signal para servicio, inspección, o reparación deben tener una Autorización para devolución de mercadería (RMA). Puede obtener la R.M.A. con el distribuidor o representante local del fabricante.

Incluya una breve explicación del servicio que solicita o la naturaleza del funcionamiento defectuoso.

Envíe sus comunicaciones y embarques a:

Federal Signal Corporation
 Electrical Products Division
 Service Department
 2645 Federal Signal Drive
 University Park, IL 60466-3195

**CONSIGNES POUR L'INSTALLATION ET L'UTILISATION
DU MODÈLE SSTX-MV
SIRÈNE ÉLECTRONIQUE ANTIDÉFLAGRANTE**

 MESSAGE DE SÉCURITÉ POUR LES INSTALLATEURS

Des vies humaines dépendent de l'installation sans danger que vous faites de nos produits. Il est important de suivre toutes les consignes jointes aux produits. Un électricien d'expérience tout à fait familier avec le code électrique national (NEC) devra en suivre les directives ainsi que celles des codes locaux pour installer cet appareil.

Le choix de l'emplacement pour monter l'appareil, de ses commandes et du chemin de câblage se fera sous la direction de l'ingénieur des installations et de l'ingénieur de sécurité. De plus, sont énumérées ci dessous quelques autres consignes et mesures de sécurité importantes à suivre.

- Lire et comprendre toutes les consignes avant d'installer ou de faire fonctionner cet équipement.
- Un électricien qualifié doit installer cette unité conformément aux codes électriques national et local sous la direction de l'autorité ayant juridiction.
- Ne pas brancher cette unité au système quand celui-ci est sous tension.
- Tous les haut-parleurs d'avertissement efficaces produisent des sons puissants qui, dans certaines situations, peuvent causer une perte auditive permanente. Vous devez prendre des précautions adéquates comme le port d'une protection auditive.
- Après l'installation, essayer le système de son pour s'assurer de son bon fonctionnement.
- Tous les haut-parleurs d'avertissement efficaces produisent des sons puissants qui, dans certaines situations, peuvent causer une perte auditive permanente. Il faut installer cet appareil assez loin des auditeurs potentiels pour limiter leur exposition tout en maintenant son efficacité. Le code des règlements fédéraux sur la norme de niveau de bruit 1910.95 de l'OSHA (Administration américaine de la santé et de la sécurité au travail) fournit des directives concernant les niveaux permisibles d'exposition au bruit.
- Montrer ces consignes à votre ingénieur en sécurité puis les ranger dans un endroit sûr et s'y reporter pour l'entretien ou la réinstallation de l'unité.
- Consulter l'autorité ayant juridiction dans votre région relativement aux bonnes utilisation et installation de ce produit.

 AVERTISSEMENT

Le non respect de toutes les mesures et consignes de sécurité pourrait entraîner des dommages aux biens, de sérieuses blessures ou la mort pour vous ou d'autres.

I. GÉNÉRALITÉS

Le modèle SSTX-MV est un appareil d'avertissement transistorisé conçu dans un but général d'avertissement dans les endroits dangereux. Vous pouvez choisir l'une des quatre tonalités distinctes d'avertissement. Ce modèle est compatible à une utilisation dans des zones avec des niveaux élevés de bruits ambiants et peut être installé aussi bien à l'intérieur qu'à l'extérieur. Un support de fixation ajustable permet le positionnement pour la couverture de son désirée.

II. SPÉCIFICATIONS.

Tension / Courant de fonctionnement : Tension Courant
120 v CA, 50/60 Hz 210 mA
240 v CA, 50/60 Hz 120 mA
24 v CC 600 mA

Poids (environ) : 7,3 kg (16 lb)

Dimensions : 414 mm (16,3 po) de long, 432 mm (17 po) de haut, 333 mm (13,1 po) de large

Construction : Enceinte d'aluminium et support de fixation ajustable en acier avec un fini à revêtement en poudre

Sortie de son [dans l'axe à 3m (10 pi)]:

- Wail : 108 dB (A)
- Yelp : 108 dB (A)
- Horn : 102 dB (A)
- Temporal Slow Whoop 102 dB (A)

Classification pour endroits dangereux Classe I, Division 1, Groupes B, C et D
Classe I, Division 2, Groupes A, B, C et D
Classe II, Division 2, Groupes F et G
Class III

Listes d'homologation : Plaque signalétique de référence du produit

III. INSTALLATION.

A. Déballage.

Après avoir déballé le haut-parleur, vérifier soigneusement s'il a été endommagé lors du transport. Si l'équipement a été endommagé, faire immédiatement au transporteur une réclamation déclarant l'étendue des dommages. Examiner soigneusement toutes les étiquettes d'expédition et de consignes particulières avant de les enlever ou de les détruire.

B. Agencements de la fixation

Le haut-parleur peut être fixé sur une surface relativement plane capable de supporter son poids. Les conduits de câbles peuvent être raccordés aux ouvertures taraudées de 1/2 po situées à la base du boîtier.

▲ AVERTISSEMENT

Il pourrait arriver que des biens soient endommagés, et des blessures sérieuses ou la mort, en cas d'accumulation d'eau, de neige, de poussière, etc., dans le cornet du haut parleur, réduisant gravement ou en empêchant le fonctionnement de cet appareil. Fixer l'unité pour que le cornet du haut-parleur soit dirigé horizontalement ou légèrement vers le bas.

1. Retirer les deux boulons no 13 de 1/2 po à tête hexagonale, les rondelles plates et les rondelles frein qui fixent le support de fixation à l'unité. Débrancher le cordon du support de fixation à l'anneau de la goupille
2. Choisir l'emplacement de la fixation.

▲ AVERTISSEMENT

Il pourrait arriver que des biens soient endommagés, et des blessures sérieuses ou la mort, si des objets se trouvent devant le haut-parleur, réduisant gravement la répartition optimale du son. Pour une efficacité maximale, faire en sorte qu'il n'y ait aucune obstruction à l'avant du haut-parleur.

3. À l'aide du support de fixation comme gabarit, marquer la position des trous à percer sur la surface de fixation.

▲ ATTENTION

Avant de percer des trous sur une surface, assurez-vous que ses deux faces sont exemptes de quoi que ce soit qui pourrait être endommagé.

4. Percer des trous aux emplacements marqués précédemment pour pouvoir poser des vis de 1/2 po de diamètre.
5. Fixer le support à la surface de fixation avec des vis d'1/2 po de diamètre appropriées au type de matériau de cette surface.

▲ AVERTISSEMENT

Il pourrait arriver que des biens soient endommagés, et des blessures sérieuses ou la mort, si les surfaces de scellement usinées du produit sont endommagées. Pour maintenir l'efficacité de l'enceinte antidéflagrante, faire attention à ne pas endommager les surfaces de scellement usinées du couvercle et du boîtier.

6. Rattacher l'unité à son support de fixation avec les deux boulons no 13 de 1/2 po à tête hexagonale, les rondelles plates et les rondelles frein retirés auparavant. Placer le haut-parleur de façon à obtenir la couverture sonore désirée puis bien serrer ces boulons.
7. Rattacher le cordon à l'anneau de goupille et au support de fixation. Vérifier qu'il est bien attaché au couvercle et au support de fixation. Dévisser le couvercle fileté dans le sens anti-horaire et le retirer. Laisser le couvercle pendre par le cordon attaché.

8. Passer les fils par les ouvertures taraudées NPT 1/2 po dans l'unité conformément aux codes électriques national et locaux. Le calibre du fil dépend du courant de fonctionnement et de la distance de la source d'alimentation

9. Avant de reposer le couvercle du boîtier, lire le paragraphe C, du chapitre III, Connexions électriques ci-dessous et effectuer les connexions nécessaires.

C. Connexions à l'alimentation



Pour éviter un choc électrique, ne pas connecter de fils quand les circuits sont sous tension.

Il faut suivre le code électrique national ainsi que les codes locaux pour l'installation de ces modèles. Tout le câblage électrique doit passer par les conduits et les raccords homologués pour les installations antidéflagrantes. Connecter l'alimentation l'unité à l'aide d'un interrupteur fourni par l'utilisateur.



Utiliser seulement un fil de calibre 12 à 18 AWG (2,5 – 1 mm²) pour la connexion à l'alimentation. Ne pas dénuder plus de 6 mm (0,25 po) de fil aux extrémités des conducteurs.

1. Câblage 120/240 v CA.

- a. Régler le sélecteur de tension (SW1) sur la source de tension désirée.
- b. Connecter les fils conducteurs CA aux bornes 120/240 v CA du connecteur enfichable à quatre positions fourni avec l'appareil.
- c. Insérer les extrémités dénudées du fil dans le connecteur aussi loin que possible. Si vous utilisez du fil toronné, assurez-vous qu'il n'y a pas de toron flottant à l'extérieur du connecteur qui pourrait toucher le conducteur adjacent et causer un court-circuit.
- d. Brancher le connecteur dans la prise fournie sur la carte de circuits imprimés.
- e. Reposer soigneusement le couvercle du boîtier et le visser jusqu'à ce que la bride du couvercle fasse contact avec le boîtier. Serrer la vis de blocage sur le couvercle pour bien le fixer. Vérifier que les boulons de fixation ont bien été serrés.

2. Câblage 24 V CC

- a. Retirer le cavalier du connecteur enfichable.
- b. Connecter le conducteur positif à la borne (+) et le conducteur négatif à la borne (-) du connecteur enfichable quatre positions comme le montre la figure 2.
- c. Insérer les extrémités dénudées du fil dans le connecteur aussi loin que possible. Si vous utilisez du fil toronné, assurez-vous qu'il n'y a pas de toron flottant

à l'extérieur du connecteur qui pourrait toucher le conducteur adjacent et causer un court-circuit.

d. Brancher le connecteur dans la prise fournie sur la carte de circuits imprimés.

e. Reposer soigneusement le couvercle du boîtier et le visser jusqu'à ce que la bride du couvercle fasse contact avec le boîtier. Serrer la vis de blocage sur le couvercle pour bien le fixer. Vérifier que les boulons de fixation ont bien été serrés.

ATTENTION

Ne pas essayer de faire fonctionner l'appareil en connectant en même temps les sources d'alimentation CA et CC.

AVERTISSEMENT

Il pourrait arriver que des biens soient endommagés, et des blessures sérieuses ou la mort, si le boîtier n'est pas bien fermé. Pour réduire les possibilités d'explosion, il faut que le couvercle du boîtier soit bien fermé pendant la mise sous tension des circuits.

MESSAGE DE SÉCURITÉ AUX OPÉRATEURS

Même si votre système fonctionne correctement, il pourrait ne pas être totalement efficace. Les gens pourraient ne pas entendre ou ne pas tenir compte du signal avertisseur. Vous devez reconnaître ce fait et vous assurer que votre signal avertisseur atteint son but par des séquences appropriées d'essais et de formation dans le cadre de vos applications spécifiques.

IV. ENTRETIEN

MESSAGE DE SÉCURITÉ AU PERSONNEL D'ENTRETIEN

Le non respect de toutes les mesures et consignes de sécurité pourrait entraîner des dommages aux biens, de sérieuses blessures ou la mort pour vous ou d'autres

- Lire et comprendre toutes les consignes avant d'effectuer l'entretien de cette unité.
- effectuer l'entretien de cette unité quand les circuits sont sous tension.
- Il faut faire des vérifications périodiques pour s'assurer que l'efficacité de cet appareil n'a pas été réduite parce qu'une substance étrangère obstrue le haut-parleur ou que des objets ont été placés en devant celui-ci.
- Un électricien formé **DOIT** effectuer tout entretien de cette unité conformément aux directives du NEC et des codes locaux.
- Ne jamais modifier cette unité d'aucune façon. La sécurité des emplacements dangereux pourrait être compromise par des ouvertures supplémentaires ou des modifications faites à cet appareil.

- Si l'extérieur de l'appareil est peint, il ne faut pas masquer les plaques signalétiques qui comportent des avertissements et autres renseignements d'importance pour le personnel d'entretien.

▲ AVERTISSEMENT

– Risque d'explosion –

Ne pas déconnecter lorsque le circuit est sous tension et à moins que la zone ne soit exempte de concentrations inflammables.

Il faut maintenir l'efficacité de l'enceinte anti-déflagrante. Soyez prudent pour éviter d'endommager les surfaces usinées

V. SERVICE.

▲ AVERTISSEMENT

– Risque d'explosion –

La substitution de composants pourrait réduire la compatibilité avec la classe 1, division 2 et classe 1, zone 2

Une réparation ou un dépannage non autorisés de cette unité pourrait entraîner une dégradation de la performance, de sérieuses blessures ou la mort pour vous ou d'autres, et endommager biens. Si une unité présente un mauvais fonctionnement, ne pas essayer de réparer sur place ou de remplacer des pièces.

Federal Signal dépannera votre équipement et vous fournira de l'assistance technique pour tout problème qui ne peut être traité localement.

Toute unité retournée à Federal Signal pour dépannage, inspection ou réparation doit être accompagnée d'une autorisation de retour de matériel (RMA). Votre distributeur local ou un représentant du fabricant peut vous fournir cette RMA.

À ce moment-là, vous devrez donner une brève explication du service requis ou de la nature du mauvais fonctionnement.

Adresser toutes les communications et envois à :

Federal Signal Corporation
Electrical Products Division
Service Department
2645 Federal Signal Drive
University Park, IL 60466-3195

1

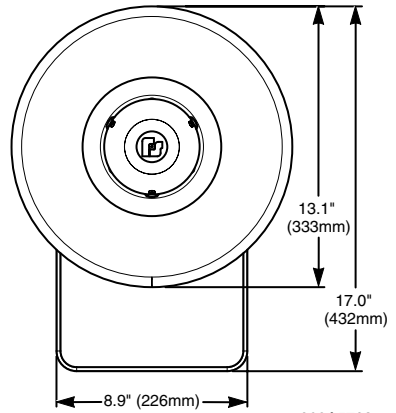
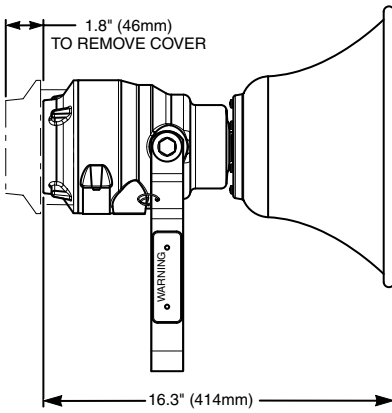

2

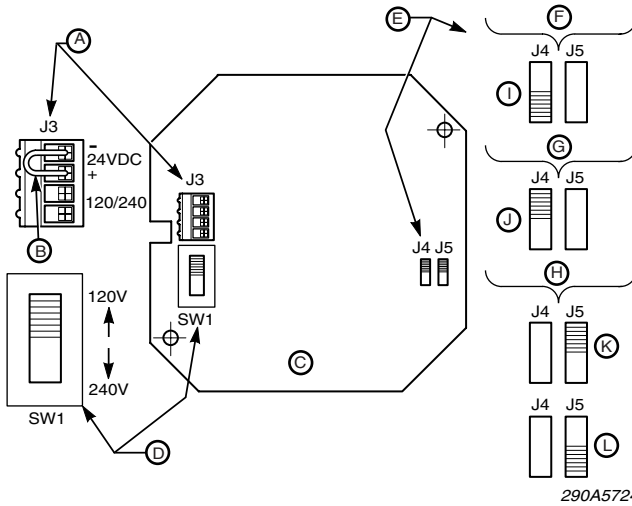

290A5724

English

- A. Power connector plug, J2
- B. Jumper
- C. SSTX-MV Printed circuit board
- D. AC Voltage selector switch, SW1
- E. Tone selector jumpers, J4 & J5
- F. For yelp tone
- G. For wail tone
- H. For horn tone
- I. Yelp
- J. Wail
- K. Horn
- L. Temporal Slow Whoop

Español

- A. Enchufe eléctrico, J2
- B. Puente conector
- C. SSTX-MV Placa de circuitos impresos
- D. Interruptor selector de voltaje CA, SW1
- E. Puentes conectores de selección de tono, J4 y J5
- F. Para tono de aullido
- G. Para tono de gemido
- H. Para tono de bocina
- I. Aullido
- J. Gemido
- K. Bocina
- L. Alarido lento temporal

Français

- A. Fiche de connexion alim., J2
- B. Cavalier
- C. SSTX-MV Carte a circuits
- D. Commutateur de selection de tension CA, SW1
- E. Cavaliers de selection de tonalite, J4 & J5
- F. Pour la tonalite jappement
- G. Pour la tonalite gemissement
- H. Pour la tonlaite klaxon
- I. Jappement
- J. Gemissement
- K. Klaxon
- L. Hurllement Lent Temporel

