

Installation Specifications
Fuse
Input: Internally fused.
Output: Outputs are capable of providing high currents for short periods of time for inductive load startup switching.
Relay
N.O. contact rated 200 mA/50 V dc.
Mounting
Simple snap to DIN TS35/7.5 or TS35/15 rail system. Unit should handle normal shock and vibration of industrial use and transportation without falling off the rail.
Connections
An accessible disconnect device shall be installed external to the equipment.
Input: Screw terminals. Use copper conductors only, 60/75°C. Connector size range: 16–10 AWG (1.5–6 mm ²) for solid conductors. Wire strip length: 7.5–8 mm. Screw torque: 4.4 lb-inch (approximately 50 N-cm).
Output: Two terminals per output. Use copper conductors only, 60/75°C. Connector size range: 16–10 AWG (1.5–6 mm ²) for solid conductors. Wire strip length: 7.5–8 mm. Screw torque: 7 lb-inch (approximately 80 N-cm). Use only one copper wire per terminal for input and output.

Especificaciones de Instalación
Fusible
Entrada: Fusibles internos.
Salida: Las salidas son capaces de proporcionar altas corrientes por períodos cortos de tiempo para arranque de carga inductiva o conmutación.
Relevo
N.O. contacto valoró 200 mA/50 V dc.
Montaje
Se adapta de manera sencilla en sistema Riel DIN TS35/7.5 ó Sistema TS35/15. La unidad debe soportar un golpe normal y vibración de uso industrial y transportación sin caer del riel.
Conexiones
Un dispositivo accesible de desconexión será instalado externo al equipo.
Entrada: Terminales del tornillo. Utilizar sólo conductor de cobre, 60/75°C. Gama del tamaño del conector: 16–10 conductor sólido del AWG (1.5–6 mm ²). Longitud de la tira del alambre: 7.5–8 mm. Esfuerzo de torsión del tornillo: 4.4 lb-inch (approx. 50 N-cm).
Salida: Dos terminales por la salida. Utilizar sólo conductor de cobre, 60/75°C. Gama del tamaño del conector: 16–10 conductor sólido del AWG (1.5–6 mm ²). Longitud de la tira del alambre: 7.5–8 mm. Esfuerzo de torsión del tornillo: 7 lb-inch (approx. 80 N-cm). Utilice solamente un alambre de cobre por terminal para la entrada y la salida.

Spécifications d'installation
Fusible
Entrée : Avec fusible incorporé intérieurement.
Sortie : Les sorties peuvent produire des courants élevés pendant de brèves périodes pour le démarrage ou la commutation par charge inductive.
Relais
N.O. le contact a évalué 200 mA/50 V dc.
Monture
Simple claquement à DIN TS35/7.5 ou TS35/15 système de courante. L'unité devrait prendre du choc normal et de vibration de l'usage industriel et transport sans dérailler.
Conexiones
Un accessible débranche l'appareil sera installé externe à l'équipement.
Entrée : Bornes à vis. Utiliser seulement conducteurs en cuivre, 60/75°C. Taille de connecteurs : 1.5–6 mm ² (16–10 A.W.G.). Longueur du fil conducteur : 7.5–8 mm. Couple de vis : approx. 50 N-cm (4.4 livre-pouces).
Sortie : Deux bornes par sortie. Utiliser seulement conducteurs en cuivre, 60/75°C. Taille de connecteur : 1.5–6 mm ² (16–10 A.W.G.). Longueur de fil : 7.5–8 mm. Couple de vis : approx. 80 N-cm (7 livre-pouces). Utiliser seulement un conducteur de cuivre par borne pour l'entrée et la sortie.

DIN Rail Mounting/Montaje en Riel DIN/Montage du Rail DIN

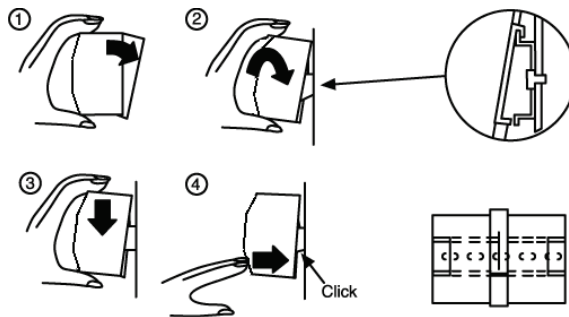

1. Tilt unit as illustrated. Incline la unidad como se ilustra. Incliner l'appareil comme illustré.
2. Put unit onto the DIN rail. Póngala sobre el Riel DIN. Encliqueter sur le Rail DIN.
3. Push unit downward until it stops. Empuje hacia abajo hasta que se detenga. Pousser vers le bas jusqu'à l'arrêt.
4. Push at the lower front edge to lock. Empuje de la parte baja del frente para asegurar. Appuyer sur le bord inférieur pour fixer.
5. Gently shake the unit to ensure that it is secure. Mueva la unidad ligeramente para verificar está segura. Vérifier que l'appareil est bien fixé.

Safety/Seguridad/Sécurité

For non-hazardous locations, install in a Pollution Degree 2 environment. The power supply should meet the following conditions for safe use when installed in a Class 1, Zone 2, Groups IIC Hazardous Location. The power supplies shall be installed within an IP54 minimum enclosure that encloses exposed current-carrying parts (wiring terminals) and has been evaluated and is suitable for ATEX approved (evaluated to the requirements of EN60079-0:2009 and EN60079-15:2010) and/or Class 1, Zone 2 requirements, as applicable. Provision shall be made to prevent the rated voltage being exceeded by the transient disturbances of more than 40%.

The operating temperature class (T-code) of this device was determined to be T4. **WARNING—Explosion Hazard**—Do not disconnect the equipment while the circuit is live or unless the area is known to be free of ignitable concentrations.

WARNING—Explosion Hazard—Do not open the unit. Do not substitute components.

WARNING—Exposure to some chemicals may degrade the sealing properties of materials used in the sealed relay device.

Para ubicaciones no peligrosas, instale en un ambiente de grado de contaminación 2. La Fuente de Poder debe tener las siguientes condiciones para uso seguro cuando esté instalada en una Clase 1, Zona 2, Grupo IIC Ubicación Peligrosa. Las fuentes de alimentación se instalará dentro de un mínimo del recinto IP54 que encierra expuestas partes portadoras de corriente (terminales de cableado) y ha sido evaluado y es adecuado para la certificación ATEX (evaluado a los requerimientos de EN60079-0:2009 y EN60079-15:2010) y / o Clase 1, Zona 2 requisitos, según sea el caso. La provisión será hecha para prevenir que el voltaje valorado para ser excedido por los disturbios transitorios de más de 40%.

La clase de temperatura (T-code) de este dispositivo se determinó que la T4. **ADVERTENCIA—Peligro de Explosión**—No desconecte el equipo si el circuito está conectado, exceptuando si se sabe que no existen concentraciones inflamables en el área.

ADVERTENCIA—Peligro de Explosión—No abra la unidad. No sustituya componentes. **ADVERTENCIA**—La exposición a ciertas sustancias químicas podría degradar las propiedades selladoras de los materiales utilizados en el relé sellado.

Pour les emplacements sans risque, installer dans un Degré de Pollution 2 environnement. L'alimentation devrait rencontrer les conditions suivantes pour l'usage sûr quand installé dans une Classe 1, la Zone 2, Groupe IIC l'Emplacement Hasardeux. Les alimentations doivent être installés dans un boîtier IP54 minimum qui enferme exposés parties transportant le courant (bornes de câblage) et a été évalué et est adapté pour ATEX (évaluée aux exigences de la norme EN60079-0:2009 et EN60079-15:2010) et / ou Classe 1, Zone 2 exigences, le cas échéant. La provision sera faite empêcher la tension évaluée est dépassée par les dérangements passagers de plus que 40%.

La classe de température de fonctionnement (T-code) de cet appareil a été établi à T4. **AVERTISSEMENT—Risque d'explosion**—Ne pas débrancher l'appareil pendant que le circuit est sous tension que si la zone est connue pour être à l'abri substances inflammables.

AVERTISSEMENT—Risque d'explosion—Ne pas ouvrir l'unité. Ne pas substituer des composants. **AVERTISSEMENT**—L'exposition à certains produits chimiques peut dégrader les propriétés d'étanchéité des matériaux utilisés dans l'appareil de relais scellé.

SOLA HD

Power Supplies

SDN 10-24-100C

EMERSON
Industrial Automation

P/N: A272-145 Rev. 11 CR 02/2012
©2012 EGS Electrical Group, LLC.
All rights reserved. Specifications subject to change without notice.

Dimensions/Dimensiones/Dimensions

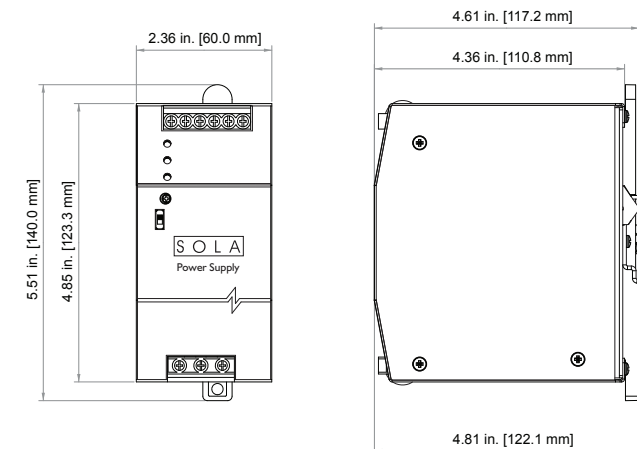

H	W	D
4.85 in. (123.3 mm)	2.36 in. (60.0 mm)	4.36 in. (110.8 mm)

While every precaution has been taken to ensure accuracy and completeness in this literature, EGS Electrical Group, LLC, assumes no responsibility, and disclaims all liability for damages resulting from use of this information or for any errors or omissions. Aunque se ha tomado toda precaución para asegurar precisión e integridad en esta información, EGS Electrical Group, LLC, no asume ninguna responsabilidad y deniega toda responsabilidad por daños que resulten por el uso de esta información o por cualquier error u omisión. Nous avons pris toutes les précautions possibles pour assurer l'exactitude et l'intégrité du présent document ; cependant EGS Electrical Group, LLC, n'assume aucune obligation et rejette toute responsabilité en ce qui concerne les dommages découlant de l'utilisation du présent document ou de toute erreur ou omission qu'il pourrait comprendre.

Technical Specifications	
Input	
Nominal Voltage	100–240 V ac
Inrush Current	Typically <30 A
Power Factor (PFC)	>0.92
Nominal Frequency	50/60 Hz
Output	
Nominal Voltage	24 V (22.5–28.5 V dc Adjustable)
Current	10 A
Power	240 W
Power Boost	1.5 x nominal current for 4 s
Hold-up Time	>20 ms at full load (25°C)
Tolerance	<± 2% overall
• Line Regulation	<0.5%
• Load Regulation	<0.5%
• Time and Temperature Drift	<1%
Initial Voltage Setting	24.5 V ± 1%
Ripple	<100 mVpp
Power Back Immunity	35 V dc
Parallel Operation	Switch selectable
Overvoltage Protection	>30.5 V dc, but <33 V dc auto recovery

Standards, Certifications

Emissions	EN61000-6-2:2001, EN61000-6-3:2001, Class B EN55011, EN55022 Radiated and Conducted including Annex A, EN61000-3-2
Immunity	EN61000-6-1:2001, EN61000-6-2:2001, EN61000-4-2 Level 4, EN61000-4-3 Level 3, EN61000-4-6 Level 3, EN61000-4-4 Level 4 input and Level 3 output, EN61000-4-5 Isolation Class 4, EN61000-4-11, SEMI F47 Sag Immunity, EN61000-4-8, EN61000-4-34, Transient protection according to VDE 0160/W2 over entire load range
Approvals	cULus Listed: UL 508, CSA C22.2 No. 107.1; cULus: UL 60950-1/CSA C22.2 60950-1 2 nd edition, UL 60079-15 and CAN/CSA-E60079-15, Class I, Zone 2, AEx nC IIC Gc, Ex nC IIC U hazardous locations; CE: IEC60950-1:2005 2 nd edition, EN60950-1:2006+A11:2009; ATEX: Ⓢ II 3 G Ex nC IIC Gc, DEMKO 12 ATEX 1154772U; EN60079-0:2009, EN60079-15:2010

Environmental Data

Ambient Temperature	Storage/Shipment: -40°C to +85°C Full Nominal Load: -25°C to +60°C Derate 240 W by 12 W per °C to 120 W from +60°C to +70°C
Degree of Protection	IP20 (EN60529)
Required Free Space for Cooling	25 mm above and below, 10 mm left and right, 15 mm in front
Weight	1.76 lb. (800 g)

Technical Support

(800) 377-4384/(847) 268-6651 • solahd.technicalservices@emerson.com • www.solahd.com

LED Diagnostics								
LED	OK	Loss of AC	Low AC	No DC	High Load	Overload	Hot	Too Hot
Input	Green	---	Yellow	Green	Green	Green	Green	Green
Output	Green	---	Green	---	Yellow	Yellow	Green	---
Alarm	---	---	---	Red	Yellow	Red	Yellow	Yellow

Datos Técnicos	
Entrada	
Voltaje Nominal	100–240 V ac
Arranque	Típicamente <30 A
Factor de Potencia (PFC)	>0.92
Frecuencia Nominal	50/60 Hz
Salida	
Voltaje Nominal	24 V (22.5–28.5 V dc Adjustable)
Corriente	10 A
Potencia	240 W
Elevación de Potencia	1.5 x la corriente nominal por 4 s
Tiempo de Retención	>20 ms a plena carga (25°C)
Tolerancia	<± 2% en todo el rango
• Regulación de Línea	<0.5%
• Regulación de Carga	<0.5%
• Desviación de Tiempo y Temp	<1%
Ajuste Inicial de Voltaje	24.5 V ± 1%
Rizo	<100 mVpp
Inmunidad de Potencia Inversa	35 V dc
Operación Paralela	Interruptor seleccionable
Protección de Sobre Voltaje	>30.5 V dc, pero <33 V dc recuperación automática

Estándares, Certificaciones

Emisiones	EN61000-6-2:2001, EN61000-6-3:2001, Clase B EN55011, EN55022, Radiada Conducida incluida en el Anexo A, EN61000-3-2
Inmunidad	EN61000-6-1:2001, EN61000-6-2:2001, EN61000-4-2 Nivel 4, EN61000-4-3 Nivel 3, EN61000-4-6 Nivel 3, EN61000-4-4 Nivel 4 entrada y nivel salida, EN61000-4-5 Aislamiento clase 4, EN61000-4-11, SEMIF47 Inmunidad a Picos, EN61000-4-8, IEC61000-4-34, Protección contra Transientes de acuerdo a VDE 0160/W2 sobre todo el rango de la carga
Aprobaciones	cULus Listada: UL 508, CSA C22.2 No. 107.1; cULus: UL 60950-1/CSA C22.2 60950-1 2 nd edición, UL 60079-15 and CAN/CSA-E60079-15 Clase I, Zona 2, AEx nC IIC Gc, Ex nC IIC U sitios peligrosos; CE: IEC60950-1:2005 2 nd edición, EN60950-1:2006+A11:2009; ATEX: Ⓢ II 3 G Ex nC IIC Gc, DEMKO 12 ATEX 1154772U; EN60079-0:2009, EN60079-15:2010

Datos Ambientales

Temperatura Ambiente	Almacenamiento/Embarque: -40°C to +85°C Carga nominal completa: -25°C to +60°C Reduzca la capacidad normal de 240 W por 12 W por el °C a 120 W a partir del +60°C a +70°C
Grado de Protección	IP20 (EN60529)
Espacio Requerido para Enfriamiento	25 mm por encima y por debajo, 10 mm izquierda y derecha, 15 mm por delante
Peso	1.76 lb. (800 g)

Servicio Técnico

(800) 377-4384/(847) 268-6651 • solahd.technicalservices@emerson.com • www.solahd.com

Diagnósticos LED								
LED	OK	La Perdida de AC	AC Baja	No DC	Alta Carga	Sobrecarga	Caliente	Muy Caliente
Entrada	Verde	---	Amarillo	Verde	Verde	Verde	Verde	Verde
Salida	Verde	---	Verde	---	Amarillo	Amarillo	Verde	---
Alarma	---	---	---	Rojo	Amarillo	Rojo	Amarillo	Amarillo

Données Techniques	
Entrés	
Valeur Nominale	100–240 V ac
Inruption	Typiquement <30 A
Facteur de Puissance (PFC)	>0.92
Fréquence Nominale	50/60 Hz
Sortie	
Valeur Nominale	24 V (22.5–28.5 V dc Adjustable)
Courant	10 A
Puissance	240 W
Puissance de Survolage	1.5 x valeur nominale pendant 4 s
Temps de Tient	>20 ms à pleine charge (25°C)
Tolérance	<± 2% total
• Régulation de Ligne	<0.5%
• Régulation de Charge	<0.5%
• Décalage Temps et Température	<1%
Réglage Initial du Courant	24.5 V ± 1%
Ondulation	<100 mVpp
Contre Aliment. en Retour	35 V dc
Opération Parallèle	Interrupteur à sélectionner
Protection Contre la Surtension	>30.5 V dc, mais <33 V dc récupération automatique

Normes, Autorisations

Emissions Dégagées	EN61000-6-2:2001, EN61000-6-3:2001, Classe B EN55011, EN55022 Conduites Annexe A incluse, EN61000-3-2
Immunité	EN61000-6-1:2001, EN61000-6-2:2001, EN61000-4-2 Niveau 4, EN61000-4-3 Niveau 3, EN61000-4-6 Niveau 3, EN61000-4-4 Niveau 4 alimentation et niveau 3 sortie, EN61000-4-5 classe isolation 4, EN61000-4-11, SEMIF47 immunité sag, EN61000-4-8, IEC61000-4-34, Transitoire Protection selon VDE 0160/W2 sur gamme de charge entière
Approbations	cULus Enuméré: UL 508, CSA C22.2 No. 107.1; cULus: UL 60950-1/CSA C22.2 60950-1 2 nd édition, UL 60079-15 and CAN/CSA-E60079-15 Classe I, Zone 2, AEx nC IIC Gc, Ex nC IIC U lieux dangereux; CE: IEC60950-1:2005 2 nd édition, EN60950-1:2006+A11:2009; ATEX: Ⓢ II 3 G Ex nC IIC Gc, DEMKO 12 ATEX 1154772U; EN60079-0:2009, EN60079-15:2010

Données Climatiques

Température Ambiente	Stockage/transport : -40°C to +85°C Pleine charge nominale : -25°C to +60°C Sous-sollicitez 240 W par 12 W par °C à 120 W de +60°C à +70°C
Degrés de Protection	IP20 (EN60529)
L'Espace Disponible Nécessaire pour Refroidissement	25 mm au dessus et au dessous, 10 mm à gauche et à droite, 15 mm en avant
Poids	1.76 lb. (800 g)

Assistance Technique

(800) 377-4384/(847) 268-6651 • solahd.technicalservices@emerson.com • www.solahd.com

Diagnostic DEL								
DEL	OK	Perte de AC	Niveau bas AC	Pas de DC	Charge Importante	Surcharge	Chaud	Trés Chaud
Entrée	Vert	---	Jaune	Vert	Vert	Vert	Vert	Vert
Sortie	Vert	---	Vert	---	Jaune	Jaune	Vert	---
Alarme	---	---	---	Rouge	Jaune	Rouge	Jaune	Jaune